

## iQ500, Afzuigunit, 70 cm, Roestvrij staal LB77NAC50



LZ10ITP00	Regeneerebaar koolfilter (vervanging)
LZ11ITD11	Regeneerebaar recirculatieset
LZ11IXB16	CleanAir Plus koolfilter (vervanging)
LZ11IXC16	Cleanair Plus recirculatieset
LZ55651	Koolfilter (vervanging)
LZ55750	Recirculatieset

De krachtige afzuigunit is naadloos te plaatsen in een keukenkast of schouw.

- ✓ Intensiefstand met automatische terugschakeling: maximaal vermogen wanneer nodig, automatische terugschakeling na een paar minuten.
- ✓ Naadloze integratie: dankzij het naadloze installatieontwerp is de afzuigkap bijna onzichtbaar in een bovenkast.
- ✓ Ledverlichting: energiezuinige verlichting die altijd zorgt voor een perfecte sfeer.
- ✓ cleanAir Plus geurfilter: vangt geuren, pollen en allergenen uit de lucht.

Uitvoering: ..... Inbouw/Onderbouw  
 Lengte elektriciteitsnoer: ..... 150.0 cm  
 Inbouwafmetingen (hxbxd): ..... 345mm x 676.0mm x 264mm mm  
 Hoogte: ..... 345 mm  
 Minimum afstand boven een elektrische kookplaat : ..... 500 mm  
 Minimum afstand boven een gaskookplaat : ..... 650 mm  
 Nettogewicht: ..... 11.3 kg  
 Soort besturing: ..... Elektronisch  
 Instelling afzuigvermogen: ..... 3 standen + intensief  
 Max. afzuigcapaciteit bij luchtafvoer: ..... 595 m³/h  
 Max. capaciteit recirculatie intensiefstand: ..... 705 m³/h  
 Max. recirculatie: ..... 580 m³/h  
 Afzuigcapaciteit intensiefstand: ..... 730 m³/h  
 Maximale luchtstroom: ..... 595 m³/h  
 Aantal lampen: ..... 2  
 Geluidsniveau: ..... 63 dB(A) re 1 pW  
 Diameter luchtafvoer min/max: ..... 150 mm  
 Materiaal vetfilter: ..... Aluminium, vaatwasbestendig  
 EAN-code: ..... 4242003959893  
 Aansluitvermogen: ..... 252 W  
 Minimale smeltveiligheid: ..... 3 A  
 Spanning: ..... 220-240 V  
 Frequentie: ..... 60; 50 Hz  
 Type stekker: ..... Schuko-/Gardy. met aarding (meegeleverd)  
 Type installatie: ..... Inbouw



## iQ500, Afzuigunit, 70 cm, Roestvrij staal LB77NAC50

### Design:

- Canopy Roestvrij staal
- Voor installatie in een keukenkast
- Inbouwmontage voor naadloze integratie in wandkasten.
- Geschikt voor luchtafvoer of recirculatie
- Voor recirculatie zijn verschillende recirculatiekits verkrijgbaar als optionele accessoires.

### Belangrijkste eigenschappen:

- 2 x 1 W ledverlichting
- Kleurtemperatuur: 4000 K
- Lichtintensiteit: 400 lux
- Condensatormotor
- 2 metalen vetfilter(s).

### Comfort Features:

- Tiptoetsen met led-aanduiding
- 4 Snelheden inclusief intensiefstand
- Automatische reset van intensief naar normale instelling na 6 minuten

### Schoonmaakcomfort:

- Metalen vetfilters vaatwasserbestendig
- Gemakkelijk te reinigen gladde oppervlakken en materialen.

### Prestaties bij luchtafvoer:

- Volgens EN 61591 en EN/ IEC 60704-2-13 kan jouw apparaat de volgende waarden bereiken in de afzuigmodus: Snelheid 1: Afzuigcapaciteit 270 m<sup>3</sup>/h; geluidsniveau 45 dB (A) re1pW Snelheid 2: Afzuigcapaciteit 400 m<sup>3</sup>/h; geluidsniveau 53 dB (A) re1pW Snelheid 3: Afzuigcapaciteit 595 m<sup>3</sup>/h; geluidsniveau 63 dB (A) re1pW Intensief 1: Afzuigcapaciteit 730 m<sup>3</sup>/h; geluidsniveau 68 dB (A) re1pW
- Energieklasse volgens EU-norm nr. 65/2014: A
- (op een schaal van A+++ t/m D)
- Gemiddelde energieverbruik: 55.5 kWh/jaar
- Energieklasse ventilator: A
- Energieklasse verlichting: A
- Energieklasse vetfilter: D

### Prestaties bij recirculatie:

- Volgens EN 61591 en EN/ IEC 60704-2-13 kan jouw apparaat de volgende waarden bereiken in recirculatiemodus met een standaard recirculatieset (verkrijgbaar als optioneel accessoire): Snelheid 1: Afzuigcapaciteit 250 m<sup>3</sup>/h; geluidsniveau 65 dB (A) re1pW Snelheid 2: Afzuigcapaciteit 350 m<sup>3</sup>/h; geluidsniveau 71 dB (A) re1pW Snelheid 3: Afzuigcapaciteit 400 m<sup>3</sup>/h ; geluidsniveau 74 dB (A) re1pW Intensief 1: Afzuigcapaciteit 430 m<sup>3</sup>/h; geluidsniveau 75 dB (A) re1pW
- Volgens EN 61591 and EN/ IEC 60704-2-13 kan jouw apparaat de volgende waarden bereiken in recirculatiemodus met een Clean Air plus recirculatiekit (verkrijgbaar als optioneel accessoire), voor installatie zonder schacht: Snelheid 1: Afzuigcapaciteit 260 m<sup>3</sup>/h ; geluidsniveau 53 dB (A) re1pW Snelheid 2: Afzuigcapaciteit 385 m<sup>3</sup>/h ; geluidsniveau 71 dB (A) re1pW Snelheid 3: Afzuigcapaciteit

580 m<sup>3</sup>/h ; geluidsniveau 70 dB (A) re1pW) Intensief 1: Afzuigcapaciteit 705 m<sup>3</sup>/h ; geluidsniveau 73 dB (A) re1pW)

### Technische informatie en duurzaamheid:

- Verbruiksgegevens:
- Aansluitwaarde: 252 W
- Spanning: 220 - 240 V
- Duurzaamheid:
- Milieuvriendelijke verpakking
- Beschikbaar geurfilter als regenererbaar filter met tot 10 jaar levensduur

### Planning en installatie Informatie:

- Afmetingen (hxbxd):
- 34.5 cm x 70.0 cm x 28.2 cm
- Afmetingen recirculatie (hxbxd):
- 34.5 cm-34.5 cm x 70.0 cm x 28.2 cm
- Inbouwmaten (hxbxd):
- 34.5 cm x 67.6 cm x 26.4 cm
- Voor afmetingen en inbouwmaten van dit apparaat aub de maatschetsen aanhouden
- Lengte aansluitsnoer 1.5 m
- Diameter luchtafvoeraansluiting Ø 150 mm

iQ500, Afzuigunit, 70 cm,  
Roestvrij staal  
LB77NAC50

Afmeting in mm

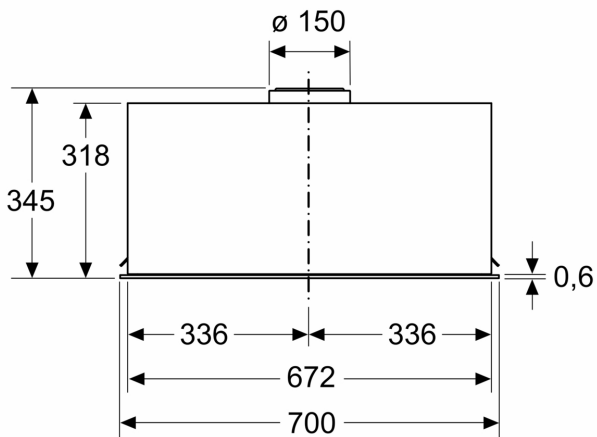

Afmeting in mm

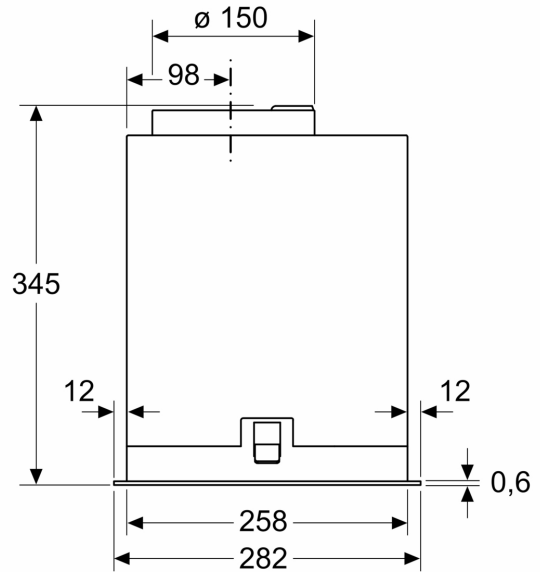

Afmeting in mm

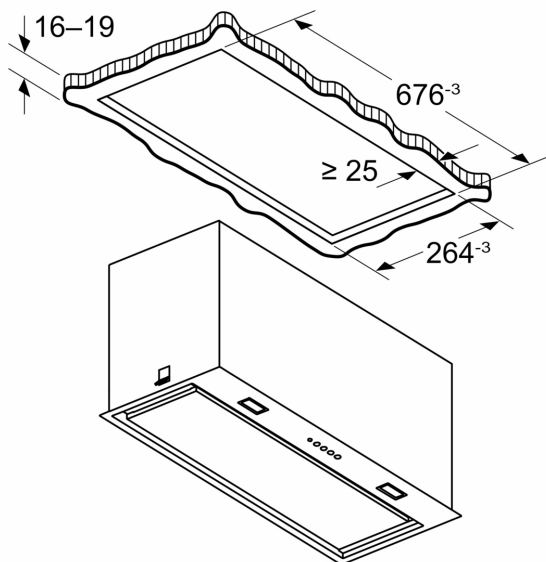

Afmeting in mm

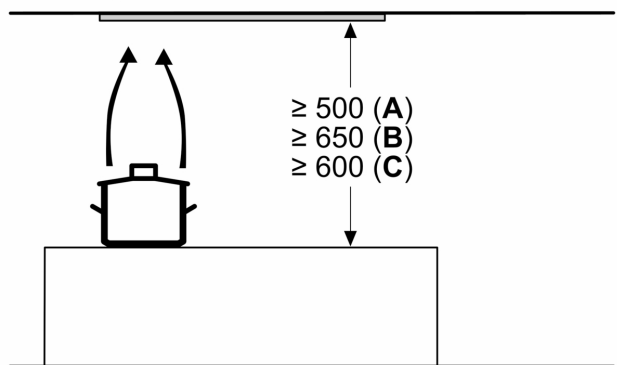

A: Elektrisch

B: Gas - vanaf bovenrand van pandrager

C: Elektrisch - voor Australië en Nieuw-Zeeland