

BERTAZZONI

USER MANUAL
REFRIGERATOR

EN

FRIGORIFERO
MANUALE D'USO

IT



REF...BBN... Series





CONTENTS

1. IMPORTANT INFORMATION REGARDING SAFETY AND THE ENVIRONMENT	5
1.1 General Safety.....	5
1.2 Intended Use.....	6
1.3 Children's Safety	6
1.4 Compliance with the WEEE Directive and Disposing of the Waste Product	6
1.5 Compliance with the RoHS Directive.....	6
1.6 Packaging Information.....	6
1.7 Hydrocarbon (HC) Warning.....	7
1.8 For Appliances with a Water Dispenser/Ice Machine	7
2. REFRIGERATOR COMPONENT LIST	8
3. DISPLAY PANEL SET-UP INSTRUCTIONS	9
3.1 On/Off button	9
3.2 Button for Function Selection and for Enabling/Disabling the Child Lock	9
3.3 Refrigerator compartment temperature adjustment button	9
3.4 Fresco compartment temperature adjustment button	9
3.5 Freezer compartment adjustment button.....	9
3.6 Vacation Mode.....	10
3.7 Sabbath Mode.....	10
3.8 Eco Mode.....	10
3.9 Water Dispenser (if applicable).....	10
3.10 Ice Making (if applicable).....	10
3.11 Water filter replacement (if applicable).....	10
3.12 Celsius and Fahrenheit selection.....	10
4. BEFORE USING THE REFRIGERATOR	11
4.1 Ways to Save Energy	11
4.2 Recommendations for the Fresh Food Compartment	11
4.3 Initial use.....	11
5. OPERATING THE APPLIANCE	12
5.1 Dual Cooling System.....	12
5.2 Freezing Fresh Food.....	12
5.3 Recommendations for Storing Frozen Food.....	12
5.4 Arranging the foods	13
5.5 Operating temperature.....	13
5.6 Door bins.....	14
5.7 Glass shelves.....	14
5.8 Refrigerator Drawers.....	14
5.9 Fresco compartment.....	15
5.10 Freezer Drawers.....	15
5.11 Hinge Adjustment.....	15
5.12 Changing the Direction of the Door.....	15
6. MAINTENANCE AND CLEANING	16
6.1 Preventing Unpleasant Odours	16
6.2 Protecting Plastic Surfaces	16
6.3 Cleaning the Interior Surfaces	16
6.4 Stainless Steel Exterior Surfaces	16
7. TROUBLESHOOTING	17
8. CARE & SERVICE	19

This manual will help you to get started using your appliance quickly and in a safe manner.

- > Please read this user manual carefully before installing and using the product.
- > Always heed the applicable safety information.
- > Keep the user manual in an easily accessible place for future use.
- > Please read all of the additional documents provided with the product.

Please keep in mind that this manual may apply to several different product models.

This manual expressly indicates the differences between the various models.



WARNING

Risk of injury and property damage.



NOTE

Important information and useful tips.



The packaging materials for this product have been manufactured from recyclable materials in accordance with National Environmental Regulations.

This chapter contains safety information that will help you to prevent risks of injury or property damage. Failure to follow these instructions shall render any product warranty void.

1.1 General Safety

- > This appliance may be used by children aged 8 or older, by people who have limited physical, sensory or mental capabilities and by people who lack experience and information, provided that they have been given instructions concerning the safe use of the appliance and are supervised, and that the risks have been eliminated. Children should not play with the appliance. Cleaning and care should not be performed by children unless they are supervised by an adult.
- > Unplug the appliance if you encounter a malfunction during use.
- > If the appliance malfunctions, it must not be allowed to remain on until repaired by an authorised service provider. Risk of electric shock!
- > Plug the appliance into a grounded socket that is protected by a fuse and that corresponds to the value on the product's nameplate. The appliance should

not be plugged into a GFCI protected outlet. Have a qualified electrician ground the appliance. Our company cannot be held responsible for damages resulting from a failure to use the appliance with a grounded socket pursuant to local regulations.

- > Unplug the appliance when not in use.
- > Never wash the appliance by pouring, daubing or spraying water onto it! Risk of electric shock!

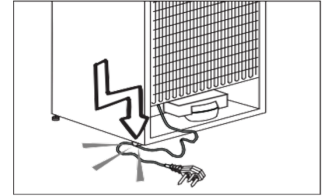

- > Never touch the plug with wet hands!
- > Never unplug the appliance by pulling on the cable; pull on the plug itself. Always brace one hand against the socket panel while pulling the plug out.
- > Do not plug in the refrigerator if the wall socket is loose.
- > Never connect your refrigerator to an energy saving device. Such systems are harmful to your appliance.
- > Make sure the appliance is unplugged during installation, maintenance, cleaning and repairs.
- > Make sure to have your **Authorised Service Provider** install the appliance and set up its electrical connections. The manufacturer cannot be held responsible for damages arising from procedures performed by unauthorised persons.
- > Do not eat ice lollies or ice cubes immediately after you take them out of the freezer compartment! This may cause an ice burn in your mouth!
- > Do not touch frozen food with wet hands! It may stick to your hands!
- > Do not put bottled or canned liquid beverages in the freezer compartment. They may burst!
- > Never use steam or steam cleaners to clean or defrost the refrigerator. Steam coming into contact with the electrical components of your refrigerator can cause short circuit or electric shock!
- > Do not use mechanical devices or other means to accelerate the defrosting process; use only those recommended by the manufacturer.
- > Never use refrigerator components such as the door or drawers as means of support or as steps. This may cause the appliance to tip over or damage it.
- > Do not damage areas where refrigerant is circulating with drilling or cutting tools. If the gas ducts in the evaporator, the tubing extensions or the surface coatings are punctured, the refrigerant could blow out, causing skin irritation and eye injuries.
- > Do not cover or allow any object to block the ventilation openings in your refrigerator.
- > Ensure that beverages with higher alcohol content are tightly closed and store them vertically.

1. IMPORTANT INFORMATION REGARDING SAFETY AND THE ENVIRONMENT

- Do not use aerosol sprays near the appliance; this could result in a fire or explosion!
- Flammable items, products that contain flammable gases (e.g. sprays) and explosive materials should never be stored inside the appliance.
- Do not place containers filled with liquid on top of the appliance. Water spilling or splashing onto an electrical component could cause electric shock or a fire.
- Do not store items that require precisely regulated temperatures (such as vaccines, heat-sensitive medication, materials for scientific study, etc.) in the refrigerator.
- If you are not going to use the appliance for a long time, unplug it and remove the food from inside of it.
- If there is a blue light on the refrigerator, do not look at this light using an optical instrument.
- Exposing the appliance to rain, snow, sun or wind is dangerous in terms of electrical safety.
- If the appliance has a mechanical control system (thermostat), wait for 5 minutes to plug the appliance back in again after unplugging.
- Do not overload the refrigerator. Objects in the refrigerator may fall when the door is opened, causing injury or property damage. Placing objects on top of the appliance may give rise to a similar hazard.
- If the refrigerator has a door handle, do not use that handle to move it. The handle might be loose.
- Be careful not to place your hand or any other body part in the moving parts of the refrigerator.
- Do not place your hand or any other foreign object into the ice machine while it is operating.

1.2 Intended Use

- This product has been designed for domestic use. It must not be used in any way other than that for which it is intended. It is not suitable for commercial use.
- It must be used only for storing food.
- The manufacturer shall not be held liable for any damages resulting from improper use or transport.
- Original spare parts will be available for 10 years following the product's purchase date.

1.3 Children's Safety

- If there is a lock on the door of the appliance, the key should be kept out of reach of children.
- Do not allow children to play with the product.



CAUTION

Before disposing of your old refrigerator or freezer:

- Children may get trapped inside.
- Remove the doors.
- Leave the shelves in place to prevent children from climbing inside the product easily.

1.4 Compliance with the WEEE Directive and Disposing of the Waste Product



This product conforms to the EU WEEE Directive (2012/19/ EU). It bears a classification symbol for waste electrical and electronic equipment (WEEE).



This product has been manufactured using high quality parts and materials, which can be reused and are suitable for recycling. Therefore, do not dispose of the product with ordinary household waste or other waste at the end of its service life. Take it to a collection centre for recycling electrical and electronic equipment. Please consult your local authorities to learn about the locations of such collection centres.

1.5 Compliance with the RoHS Directive

The unit you have purchased conforms to the EU RoHS Directive (2011/65/EU). It does not contain materials specified in the Directive as harmful or prohibited.

1.6 Packaging Information

The packaging materials for this product have been manufactured from recyclable materials in accordance with National Environmental Regulations. Do not dispose of the packaging materials with ordinary household waste or other types of waste. Take these materials to a recycling location designated by local authorities.



CAUTION

Risk of Fire or Explosion:

- This product uses flammable refrigerant.
- Do not use mechanical devices to defrost the refrigerator.
- Do not use chemicals for cleaning.
- Do not pierce the refrigerant tubing.

- If the refrigerant tubing is pierced, it must be repaired only by licensed service personnel.
- Please consult the maintenance and use manual before cleaning the product. All safety instructions must be followed.
- Dispose of the product in accordance with federal or local regulations.

1.7 Hydrocarbon (HC) Warning

Your product's cooling system contains R600a. This gas is flammable. Therefore, be careful not to damage the cooling system or the tubing during use or transportation. If damaged, keep the appliance away from potential sources of ignition, which could cause it to catch fire, and ventilate the room where the appliance is placed.



NOTE

If the appliance is damaged or if you see a gas leak, please keep away from the gas. It may cause ice burn if it comes into contact with the skin.



NOTE

The type of gas used in the product is listed on the rating label, which is located on the left interior wall of the refrigerator.



WARNING

Never attempt to burn the product as a means of disposal.

1.8 For Appliances with a Water Dispenser/Ice Machine

- > The operating pressure for the cold water inlet is 1.7-5.5 bar (25-80 psi). If the water pressure exceeds 5.5 bar (80 psi), install a pressure limiting valve to your mains system.
- > If the water mains pressure is lower than 1.7 bar (25 psi), you can use an auxiliary pump to compensate for the low pressure.
- > If you do not know how to check the water pressure, please consult a professional plumber.
- > If there is a risk of water jet impact during your installation, make sure to use water jet impact protection equipment during installation.
- > Please consult a professional plumber if you are not sure if your installation involves a water jet

impact risk.

- > Do not install anything on or over the hot water inlet.
- > Take the necessary measures to prevent any risk of the hoses freezing.
- > The operating water temperature range is between a minimum of 1°C (34°F) and a maximum of 38°C (100°F).



WARNING

Never connect the product to a cold-water mains system with a pressure higher than 5.5 bar (80 psi).

2. REFRIGERATOR COMPONENT LIST



- 1)** Water filter (if applicable)
- 2)** Door bin
- 3)** Upper fridge shelves (adjustable height)
- 4)** Water dispenser
- 5)** Gallon door bin (adjustable height)
- 6)** Odour filter
- 7)** Crisper
- 8)** Control display
- 9)** Chiller compartment
- 10)** Ice maker (if applicable)
- 11)** Ice bin (if applicable)
- 12)** Upper drawer
- 13)** Lower drawer
- 14)** Condenser



NOTE

The figures in this user manual are schematic and may not match the product exactly. If your product does not have the parts described, the information applies to other models.

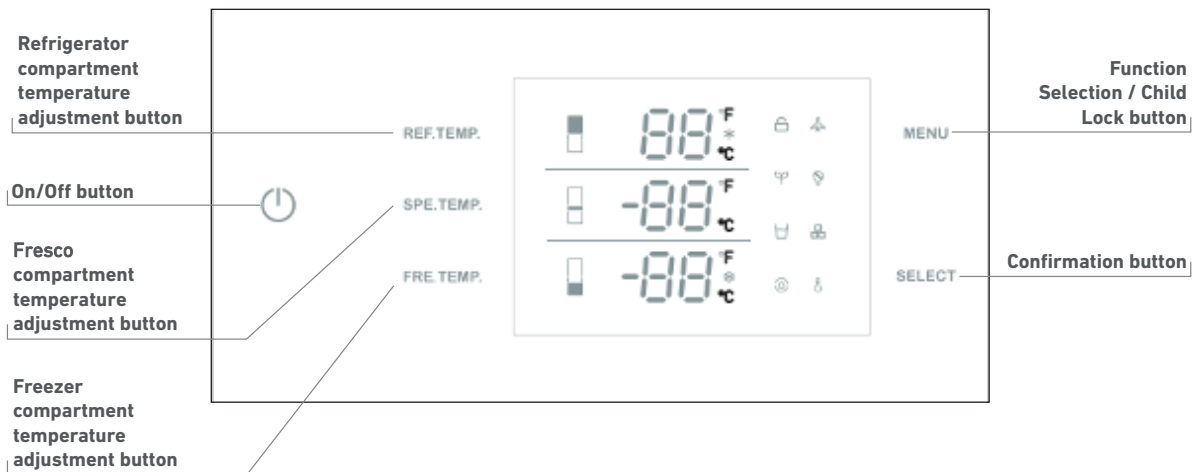

NOTE
 The figures in this user manual are schematic and may not match the product exactly. If your product does not have the parts described, the information applies to other models.

3.1 On/Off button

Serves to switch the whole appliance On or Off. Press the button to switch on the appliance; it will switch on after 5 seconds. Press and hold the On/Off button for 2 seconds to switch off.

3.2 Button for Function Selection and for Enabling/Disabling the Child Lock

The child lock is a feature for preventing children from changing the appliance's settings. Press and hold the MENU button for 3 seconds to lock/unlock the control panel. When the child lock is enabled, the lock symbol will light up on the display.

3.3 Refrigerator compartment temperature adjustment button

Press the REF. TEMP. button to adjust the temperature within a range of between 2°C (35°F) and 8°C (46°F). The best temperature for the fresh food compartment is 4°C (39°F). The Super Cool function can be activated by

continuing to press after reaching 2°C (35°F). The "snow" symbol will light up on the display and the function will be activated. The refrigerator will operate at 2°C (35°F) for 24 hours. After that, the function will quit automatically and the refrigerator compartment will go back to its original temperature setting.

NOTE: The default temperature setting is 5°C (41°F) for the fridge compartment.

3.4 Fresco compartment temperature adjustment button

Press the SPE. TEMP. button to adjust the special fridge compartment temperature within a range of between -1°C (30°F) and 5°C (41°F).

NOTE: The default temperature setting is 2°C (35°F) for the special fridge compartment.

3.5 Freezer compartment adjustment button

Press the FRE. TEMP. button to adjust the freezer compartment temperature within a range of between -15°C (5°F) and -24°C (-11°F).

The Super Freeze function will be enabled if you keep pressing the button after having reached -24°C (-11°F). When the "snow" symbol lights up on the display, the Super Freezer function will activate and the freezer will operate at -24°C (-11°F) for 24 hours. After that, the function will quit automatically and the freezer compartment will go back to its original temperature setting.

3. DISPLAY PANEL SET-UP INSTRUCTIONS



NOTE

The default temperature setting for the freezer compartment is -18°C (0°F).

3.6. Vacation Mode

Press the MENU button until the vacation symbol lights up, then press the SELECT button to enable the function. When the Vacation Mode function is enabled, the fridge temperature will be set at 17°C (62°F) and the freezer temperature at -18°C (0°F) automatically. When Vacation Mode is selected, the system will operate continuously. To deactivate Vacation Mode, press the MENU button until the vacation symbol lights up, then press SELECT.



NOTE

Do not store food in the fresh food compartment when Vacation Mode is enabled.

3.7. Sabbath Mode

Press the MENU button until the Sabbath Mode symbol lights up, then press the SELECT button to enable the function. When the Sabbath Mode function is enabled, all lights, buzzers and display panels will be switched off. To deactivate Sabbath Mode, press the MENU button until the Sabbath Mode symbol lights up, then press SELECT.

3.8. Eco Mode

Press the MENU button until the Eco Mode symbol lights up, then press the SELECT button to enable the function. When the Eco Mode function is enabled, the fridge temperature will be set at 8°C (46°F) and the freezer temperature at -15°C (5°F) automatically. To deactivate Eco Mode, press the MENU button until the Eco symbol lights up, then press SELECT.

3.9. Water Dispenser (if applicable)

Press the MENU button until the water dispenser symbol lights up, then press the SELECT button to

enable the function. When the water dispensing function is enabled, fresh water can be dispensed from the dispenser fitted on the internal wall.

3.10. Ice Making (if applicable)

Press the MENU button until the ice making symbol lights up, then press the SELECT button to enable the function. When the ice making function is enabled, the ice maker will operate automatically and ice cubes will accumulate in the ice tray. Ice production is 1.8 kg /24 hrs.



NOTE

Prepare the water filter for use before using the ice maker. After connecting the refrigerator to a water source or after replacing the water filter, fill and discard two full containers of ice.

3.11. Water filter replacement (if applicable)

The water filter symbol flashes and beeps to advise the user to replace the water filter. After replacement is complete, press and hold the SELECT button for 5 seconds to reset. The set replacement time is 130 days.

3.12. Celsius and Fahrenheit selection

To switch between Celsius and Fahrenheit, press the MENU button until the Celsius and Fahrenheit selection symbol lights up. Press the SELECT button to confirm your choice.

4.1 Ways to Save Energy



WARNING

Connecting your refrigerator to an energy saving system is dangerous, as this may damage your appliance.

- > Do not leave the doors of your refrigerator open for a long time.
- > Do not put hot food or drinks into your refrigerator.
- > Do not overload the refrigerator. Cooling capacity will fall when air circulation in the refrigerator is obstructed.
- > Do not place the refrigerator in direct sunlight. Install the product at least 30 cm (12") away from heat sources such as hobs, ovens, heater units and stoves and at least 5 cm (2") away from electric ovens.
- > Be sure to store your food in closed containers inside the refrigerator.
- > You can remove the drawer shelf in the freezer compartment in order to fill the freezer compartment with the maximum amount of food. The appliance's provided energy consumption value has been determined with the freezer compartment shelf or drawer removed and with the refrigerator filled with the maximum amount of food. There is no harm in choosing to use a shelf or drawer based on the shapes and sizes of the food to be frozen.
- > Thawing frozen foods in the fridge compartment both saves energy and preserves the quality of the foods.



NOTE

The temperature in the room where your refrigerator is located should at least be 10°C (50°F). Operating your refrigerator in cooler conditions is not recommended, in terms of its efficiency.



NOTE

The inside of your refrigerator must be kept perfectly clean.



NOTE

If two refrigerators are to be installed side by side, there should be at least 4 cm (1 1/2") distance between them.

4.2 Recommendations for the Fresh Food Compartment

- > Make sure that the food does not touch the temperature sensor in the fresh food compartment. To allow the fresh food compartment to maintain its ideal storage temperature, the sensor must not be obstructed by food items.
- > Do not place hot foods or beverages inside the appliance.

4.3 Initial use

Before using the appliance, make sure that all preparations have been made according to the instructions provided in the section "Important Information Regarding Safety and the Environment" and in the Installation Manual..

- > Clean the interior of the refrigerator as recommended in the "Maintenance and Cleaning" section. Before you turn on the refrigerator, make sure that the interior is dry.
- > Plug the refrigerator into a grounded socket. The interior lighting comes on when the refrigerator door is opened.
- > Run the refrigerator for 6 hours before placing any food in it and do not open its door unless it is necessary.



NOTE

You will hear a noise when the compressor starts up. The liquids and gases sealed within the refrigeration system may also cause noise, even if the compressor is not running. This is quite normal.



NOTE

The front edges of the refrigerator may feel warm. This is normal. These areas are designed to be warm in order to prevent condensation.

5. OPERATING THE APPLIANCE

5.1 Dual Cooling System

Your refrigerator is equipped with two separate cooling systems, one for the fresh food compartment and one for the freezer compartment.

This way the air and odour in the fresh food compartment and the frozen food compartment do not mix.

Thanks to these two separate cooling systems, the cooling speed is much higher than that of other refrigerators. Also, it allows for additional power savings, since defrosting is performed separately.

5.2 Freezing Fresh Food

➤ Wrap foods or place them in a covered container before putting them in the refrigerator.

➤ Hot foods and beverages must have cooled down to room temperature before you put them in the refrigerator.

➤ The food that you want to freeze must be fresh and in good condition.

➤ Divide the food into portions according to your family's daily or meal-based consumption needs.

➤ Pack the foods in an airtight manner to prevent them from drying out, even if they are only going to be stored for a short time.

➤ Materials to be used for packaging must be tear-proof and resistant to cold, humidity, odour, oils and acids; they must also be airtight. Moreover, they must be well sealed and made from easy-to-use materials that are suitable for deep freezers.

➤ Frozen food must be used immediately after thawing; it must never be refrozen.

➤ Do not freeze very large amounts of food at one time. The quality of the food is best preserved when it is frozen right through to the core as quickly as possible.

➤ Placing warm food into the freezer compartment causes the cooling system to run continuously until the food is frozen solid.

5.3 Recommendations for Storing Frozen Food

➤ Frozen foods you purchase must be stored in the conditions and at the temperature determined by the food manufacturer.

➤ To ensure that the high quality achieved by the frozen food manufacturer and the food retailer is maintained, heed the following recommendations:

1. Put packages in the freezer as quickly as possible after purchase.
2. Make sure that packages are labelled and dated.
3. Check whether or not the "Use By" or "Best Before" date on the packaging has passed.

5.4 Arranging the foods

Compartment	Food
Freezer compartment shelves	Various frozen foods (meat, fish, ice cream, vegetables, etc.)
Egg tray	Eggs
Fridge compartment shelves	Food in pans, covered plates and closed containers
Door bins in the fridge compartment	Small and packaged foods or beverages (milk, fruit juice, beer, etc.)
Crisper	Fruit and vegetables
Special fridge compartment	Delicatessen products (cheese, butter, salami, etc.)

5.5 Operating temperature

FREEZER	FRIDGE	NOTES
-18°C (0°F)	4°C (39°F)	This is the recommended normal setting.
-20°C (-4°F)	3°C (37°F)	These settings are recommended when the ambient temperature is above 30°C (86°F).
Super Freeze	4°C (39°F)	Use when you wish to freeze your food in a short time. Your appliance will return to its previous mode when the process is over.
-24°C (-11°F)	2°C (35°F)	Use these settings if you think that your fridge compartment is not cold enough because of hot ambient conditions or frequent opening and closing of the door.
-18°C (0°F) or colder	Super Cool	Use this function when you are putting a lot of things into the fridge compartment at once or when you need to cool your food quickly. It is recommended that you activate the Super Cool function 4-8 hours before adding the food.

Recommended Operating Temperature:

Fridge: 4°C (39°F), Freezer: -18°C (0°F).

5. OPERATING THE APPLIANCE

5.6 Door Bins

To remove a door bin, hold it from the bottom, lift it and slide it out. Please see the figure.

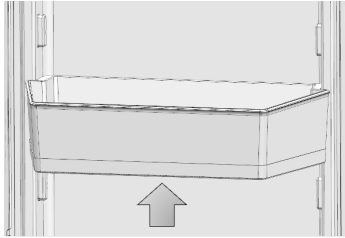

To adjust the height of a door bin, press and hold the buttons at the right and left sides to adjust the bin to the desired height without having to remove it. To remove the adjustable door bin, press and hold the buttons, lift the bin completely and pull it towards yourself. To reinstall the door bin, position it in its place on the door and press the buttons to slide it downwards. Please see the figure.

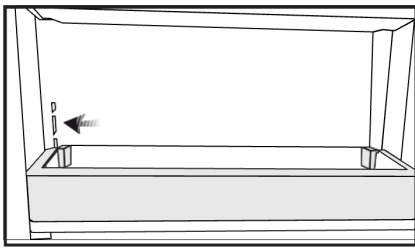

5.7 Glass Shelves

The height of the glass shelves can be adjusted manually using the rear hangers. Holding a shelf from the bottom, lift the front part and raise it to an angled position; the tabs on the hangers will be released and the glass shelf will move up and down.

To remove a shelf

- Hold the front of the shelf, then gently lift up and slide it out.

To reinsert

- Hold the shelf at an angle so that the front is higher than the back, then insert the top hook into the top shelf notch you wish to use.
- Lower the front gently.

NOTE

To prevent breakage or scratching the interior of the fridge, use care when handling glass shelves.

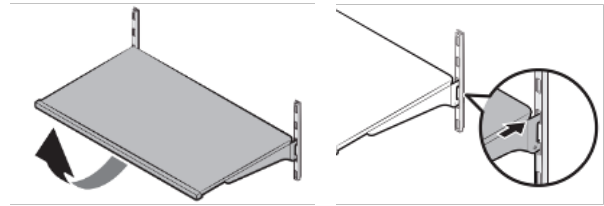

WARNING

Glass shelves must be unloaded before moving.



WARNING

You must wait for the glass shelves to reach room temperature before immersing them in water for cleaning.



WARNING

The door may not close if the door bins are positioned at the same level as the glass shelves. After placing the shelves, make sure that the door can close properly.

5.8 Refrigerator Drawers

To remove a drawer

- Pull out the drawer until it stops.
- Gently unclip the front section of the drawer, then pull it out completely.

To install a drawer

- Pull the rails as far forward as they will go.
- Align the gaps at the rear corners of the drawer with the components located at the rear ends of the rails.
- Push the drawer slowly down until you feel it clip onto the rails at the front.

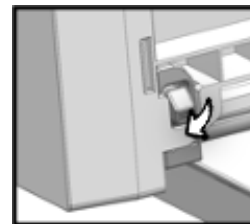
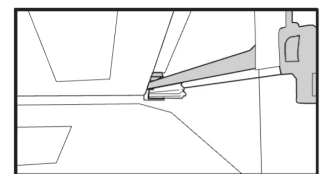
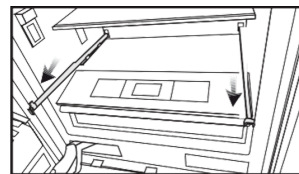

NOTE

Make sure that the components on the right- and left-hand sides of the rails are firmly secured when installing the drawer.

**NOTE**

Never leave vegetables in their plastic bags in the drawer. If they are left in their plastic bags, they will spoil in a short period of time.

The drawers preserve the humidity of your vegetables, allowing you to store them for a longer time without having to keep them in their bags.

If you prefer that the vegetables not come into contact with each other for hygienic reasons, you can use perforated paper, foam or other similar materials instead of plastic bags.

When positioning the vegetables in the drawers, their specific weights should be taken into consideration. Heavy and hard vegetables must be placed at the bottom of the drawer and light and soft vegetables must be kept on top.

Pears, kiwis, tomatoes, cucumbers, apricots, peaches, broccoli, lettuce, cabbage, parsley and spinach are fruits and vegetables that emit ethylene gas. Do not place them in the same crisper with other fruits and vegetables. The ethylene gas emitted by these foods causes other fruits and vegetables to ripen sooner and to spoil in a shorter span of time.

Do not remove the drawer from the refrigerator unless you must do so.

5.9 Fresco Compartment

This section is designed for storing foods such as fish, meat and vegetables, as well as deli products such as cheese and cold cuts. You can control the temperature in this compartment in order to preserve them better.

**NOTE**

Removal/installation procedures for the special fridge compartment are the same as those for the refrigerator drawers.

5.10 Freezer Drawers

The freezer compartment stores your foods at a temperature between -24°C (-11°F) and -18°C (0°F), in order to maintain their freshness for a long time.

To remove the drawer

- Pull the freezer drawer open until it stops.
- Unscrew the drawer's retaining screw and remove it carefully.

To install the drawer

- Pull the freezer drawer open until it stops.
- Lower the crisper slowly down and screw in the drawer's retaining bolt.

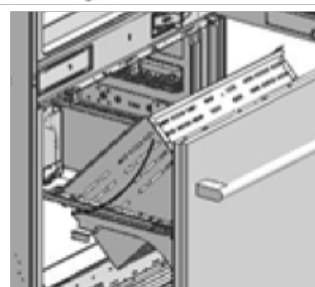
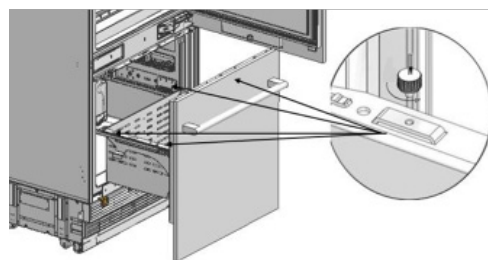

5.11 Hinge Adjustment

When adjusting the tightness of the hinge: The tightness of the lower and upper door hinges of the fresh food compartment can be adjusted with the help of an electric screwdriver. Move the hinge adjustment screw to position "1" from position "0".

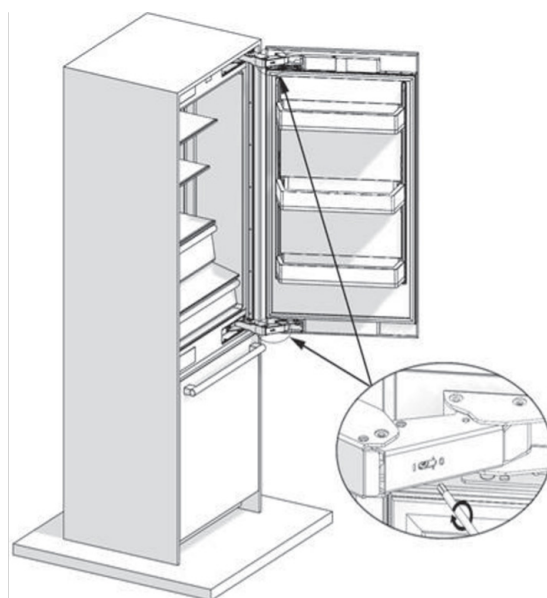

5.12 Changing the Direction of the Door

Please see the installation instructions provided with the appliance.

6. MAINTENANCE AND CLEANING

6. Maintenance and Cleaning

The service life of the product will be extended and frequently encountered problems will occur less often if the product is cleaned periodically.



WARNING

Switch off the product before cleaning.



WARNING

It is recommended that you clean the condenser every six months, using gloves. Do not use a Hoover.

Never use gasoline, benzene or any similar substance for cleaning purposes.

Never use any sharp or abrasive instrument, soap, household cleaner, detergent or wax polish for cleaning.

Dissolve one teaspoon of sodium bicarbonate in half a litre of water. Soak a cloth in the solution and wring it out thoroughly. Wipe the interior of the refrigerator with this cloth and dry thoroughly.

Make sure that no water penetrates the lamp housing or other electrical parts.

If you will not be using the refrigerator for a long time, unplug it, remove all of the food from inside, clean it out and leave the door ajar.

Check regularly that the door seals are clean. If not, clean them.

Take everything out of the appliance before removing the door and the upper fridge shelves.

Remove the door bins by pulling them up. Slide the shelves downwards to reinstall them after cleaning. Never use water or cleaning agents that contain chlorine to clean the exterior surfaces or the chrome parts of the product. Chlorine causes abrasion on metal surfaces of this type.

6.1 Preventing Unpleasant Odours

Materials that can cause odours are not used in the manufacturing of our refrigerators. However, odours may be emitted by foods that are stored improperly or if the interior surfaces of the product are not cleaned as required.

Please heed the following tips in order to prevent this problem:

It is important that the refrigerator be kept clean. Food residues, spills, etc. can cause odours. For this reason, clean your refrigerator with a solution of sodium bicarbonate dissolved in water every 15 days. Never use detergents or soaps.

Keep your food in closed containers. Microorganisms escaping from uncovered containers can cause

unpleasant odours.

Never keep expired or spoiled foods in your refrigerator.

6.2. Protecting Plastic Surfaces

Do not put unsealed containers containing oils in liquid form or meals cooked in oil into your refrigerator, as these may damage the plastic surfaces of your refrigerator.

If oil is spilled or smeared onto the plastic surfaces, clean and rinse the affected areas immediately using warm water.

6.3 Cleaning the Interior Surfaces

To clean the interior surfaces and all removable parts, wash them with a mild solution of soap, water, and sodium bicarbonate. Rinse and dry thoroughly. Do not allow the water to come into contact with the lighting equipment or control panel.



WARNING

Do not use vinegar, rubbing alcohol or any alcohol-based cleaning agent on any of the interior surfaces.

6.4 Stainless Steel Exterior Surfaces

Use a non-abrasive stainless-steel cleaning agent; apply it with a soft, lint-free cloth.

For polishing, wipe the surface gently with a damp microfibre cloth and follow with dry washleather. Always rub in the direction of the grain of the stainless steel.

7. Troubleshooting

Please review this list before calling customer service. This will save you time and money. This list contains frequently encountered problems that are not the result of faulty workmanship or wear. Your product may not have some of the features described here.

The refrigerator is not operating

- It may not be plugged in properly.
 - > Plug in the product properly.
- The fuse of the socket to which your refrigerator is connected or the main fuse may have blown.
 - > Check the fuse.

There is condensation in the fridge compartment

- The door may have been opened/closed frequently.
 - > Do not open/close the refrigerator door frequently.
- The surrounding environment may be too humid.
 - > Do not install the refrigerator in a location with a very high level of humidity.
- Foods containing liquids may have been placed inside the refrigerator in containers without covers.
 - > Do not place foods containing liquids inside the refrigerator in unsealed containers.
- The refrigerator door may have been left ajar.
 - > Do not keep the doors of your refrigerator open for a long time.

The compressor is not operating

- The compressor's thermal overload protector will shut the compressor off in the event of a sudden power failure or when the appliance is unplugged then plugged back in, as the pressure of the refrigerant in the refrigerator's cooling system has not yet been balanced.
- The refrigerator will start running again after approximately 6 minutes. If, after that amount of time has passed, the refrigerator has not started running again, please call your Authorised Service Provider.
- The freezer is in a defrosting cycle. >>>This is normal for a refrigerator that performs full-automatic defrosting. A defrosting cycle is performed periodically.
- The refrigerator may not be plugged in.
 - > Make sure that the plug fits the socket.
- The temperature settings may be incorrect.
 - > Select the correct temperature value.
- Possible power failure.
 - > The refrigerator will start to operate normally again once the power is restored.

The operating noise increases when the refrigerator is running

The refrigerator's performance may vary based on changes in the ambient temperature. This is normal and not a malfunction.

Vibration or noise

- The floor may not be stable or level.
 - > If the refrigerator shakes when moved slightly, adjust the feet to balance it. Make sure that the floor is level and capable of bearing the refrigerator's weight.
- Objects placed on top of the refrigerator may cause noise.
 - > Remove any objects that are on the refrigerator.

There are noises coming from the refrigerator, like liquid spilling or spraying

- Ordinary refrigerator operation involves flows of liquid and gas. This is normal and not a malfunction.

A whistle is heard coming from the refrigerator

- Fans are used to cool the refrigerator. This is normal and not a malfunction.

Moisture accumulates on the interior walls of refrigerator

- Hot and humid weather increases icing and condensation. This is normal and not a malfunction.
- The doors may have been opened frequently or left ajar for a long time.
 - > Do not open the doors frequently. Close the doors, if open.
- The door may have been left ajar.
 - > Close the door completely.

There is moisture accumulating on the exterior surfaces of the refrigerator or between the doors

- The ambient air may be humid. This is quite normal in humid weather or climates.
 - > The condensation will disappear when the humidity level decreases.
- Exterior condensation may occur in the section between the refrigerator's two doors if you use your appliance rarely. This is normal. This condensation will disappear with more frequent use.

There is an unpleasant odour inside the refrigerator

- Regular cleaning may not have been performed.
 - > Clean the inside of the refrigerator using a sponge, lukewarm water or a solution of water and sodium bicarbonate.
- Some containers or packaging materials can be the source of unpleasant odours.

7. TROUBLESHOOTING

- Use a different container or packaging materials from a different brand.
- Food may have been placed inside the refrigerator in uncovered containers.
 - Store food in closed containers. Microorganisms escaping from uncovered containers can cause unpleasant odours.
- Remove any expired or spoiled foods from the refrigerator.

The door will not close

- Food packages may be preventing the door from closing.
 - Relocate any packages obstructing the door.
- The refrigerator may not be standing in a stable position on the floor.
 - Adjust the refrigerator's feet as required to ensure it is stable.
- The floor may not be level or sturdy.
 - Make sure that the floor is level and capable of bearing the refrigerator's weight.

Crispers are stuck

- Foods may be touching the ceiling of the crisper.
 - Rearrange the foods inside the crisper.



WARNING

If you cannot resolve the problem even by following the instructions in this section, consult your dealer or Authorised Service Provider. Never attempt to repair a malfunctioning product on your own.

8. Care & Service

This manual will answer most of your questions about the product's features. Should you require further information or technical assistance, please contact your dealer or visit our website:

> in Italy

<https://it.bertazzoni.com/altro/assistenza-e-manutenzione>

> in the UK

<https://uk.bertazzoni.com/more/care-service>

> in France

<https://fr.bertazzoni.com/customer-care>

> in Spain

<https://universal.bertazzoni.com/more/care-service>

> in the Netherlands

<https://nl.bertazzoni.com/zorg-en-service>

> in Sweden

<https://se.bertazzoni.com/more/care-service>

> in Denmark

<https://dk.bertazzoni.com/more/care-service>



IMPORTANT

Before calling, write down the model type and serial number, which can be found on the rating plate, and any messages which may have appeared on the display.

The rating plate is located inside the appliance, on the side of the cabinet, close to the shelves.

Before calling, please make sure to have the following information on hand:

- Date of purchase;
- Name of dealer where product was purchased.

1. INFORMAZIONI IMPORTANTI RIGUARDANTI LA SICUREZZA E L'AMBIENTE	21
1.1 Regole generali di sicurezza	21
1.2 Uso previsto	22
1.3 Sicurezza dei bambini	22
1.4 Conformità alla direttiva RAEE e smaltimento del prodotto di scarto	22
1.5 Conformità alla direttiva RoHS	22
1.6 Informazioni sugli imballaggi	22
1.7 Avvertenza relativa agli idrocarburi (HC)	23
1.8 Per apparecchi dotati di erogatore d'acqua/unità Ice Maker	23
2. ELENCO DEI COMPONENTI DEL FRIGORIFERO	24
3. ISTRUZIONI PER L'IMPOSTAZIONE DEL DISPLAY	25
3.1 Pulsante On/Off	25
3.2 Pulsante per selezionare le funzioni e per attivare/disattivare il blocco per bambini	25
3.3 Pulsante di regolazione della temperatura del vano frigorifero	25
3.4 Pulsante di regolazione della temperatura del vano Fresco	25
3.5 Pulsante di regolazione della temperatura del vano freezer	25
3.6. Modalità Vacanza	26
3.7. Modalità Sabbath	26
3.8. Modalità Eco	26
3.9. Erogatore d'acqua (se applicabile)	26
3.10. Produzione di ghiaccio (se applicabile)	26
3.11. Sostituzione del filtro dell'acqua (se applicabile)	26
3.12. Selezione Celsius e Fahrenheit	26
4. PRIMA DI UTILIZZARE IL FRIGORIFERO	27
4.1 Modi per risparmiare energia.....	27
4.2 Consigli per il vano degli alimenti freschi	27
4.3 Uso iniziale.....	27
5. UTILIZZO DELL'APPARECCHIO	28
5.1 Doppio sistema di raffreddamento	28
5.2 Congelamento di alimenti freschi	28
5.3 Consigli per la conservazione di alimenti congelati	28
5.4 Disposizione degli alimenti	29
5.5 Temperatura di funzionamento	29
5.6 Balconcini	30
5.7 Ripiani in vetro	30
5.8 Cassetti del frigorifero	30
5.9 Vano Fresco	31
5.10 Cassetti del freezer	31
5.11 Regolazione delle cerniere	31
5.12 Cambiare il verso della porta	31
6. MANUTENZIONE E PULIZIA	32
6.1 Come prevenire odori sgradevoli	32
6.2. Protezione delle superfici in plastica	32
6.3 Pulizia delle superfici interne	32
6.4 Superfici esterne in acciaio inossidabile	32
7. RISOLUZIONE DEI PROBLEMI	33
8. CURA E ASSISTENZA	35

Questo manuale consentirà di iniziare a utilizzare l'apparecchio in modo rapido e sicuro.

- > Leggere attentamente questo manuale d'uso prima di installare e utilizzare il prodotto.
- > Attenersi sempre alle informazioni applicabili riguardanti la sicurezza.
- > Conservare il manuale d'uso in un luogo facilmente accessibile per un utilizzo futuro.
- > Leggere tutti i documenti aggiuntivi forniti con il prodotto.

Tenere presente che questo manuale può fare riferimento a diversi modelli del prodotto.

Il presente manuale indica espressamente le differenze tra i vari modelli.

**AVVERTENZA**

Rischio di lesioni e danni alle proprietà.

**NOTA**

Informazioni importanti e consigli utili.



I materiali di imballaggio per questo prodotto sono stati realizzati a partire da materiali riciclabili in conformità con le normative ambientali nazionali.

Questo capitolo contiene informazioni sulla sicurezza che aiuteranno l'utente a prevenire rischi di lesioni o danni alle proprietà. Il mancato rispetto di queste istruzioni renderà nulla qualsiasi garanzia relativa al prodotto.

1.1 Regole generali di sicurezza

- > Questo apparecchio può essere utilizzato da bambini di età pari o superiore a 8 anni, da persone che dispongono di capacità fisiche, sensoriali o mentali limitate e da persone prive di esperienza e informazioni, a condizione che siano state fornite loro istruzioni riguardanti l'utilizzo in sicurezza dell'apparecchio, siano sottoposte a supervisione e che i rischi siano stati eliminati. I bambini non devono giocare con l'apparecchio. La pulizia e la cura dell'apparecchio non devono essere svolte da bambini a meno che non siano sorvegliati da un adulto.
- > Scollegare l'apparecchio dalla rete se si riscontra un malfunzionamento durante l'uso.
- > Se l'apparecchio non funziona correttamente, non deve rimanere acceso finché non sarà stato riparato da parte di un centro di assistenza autorizzato. Rischio di scossa elettrica!

- > Collegare l'apparecchio a una presa con messa a terra protetta da un fusibile che corrisponda al valore riportato sulla targhetta del prodotto. L'apparecchio non deve essere inserito in una presa protetta da un interruttore differenziale. Rivolgersi a un elettricista qualificato per la messa a terra dell'apparecchio. La nostra azienda non può essere ritenuta responsabile dei danni derivanti dal mancato utilizzo dell'apparecchio con una presa con messa a terra ai sensi delle norme locali.

- > Scollegare l'apparecchio quando non è in uso.

- > Non lavare mai l'apparecchio versando, passando o spruzzando acqua su di esso! Rischio di scossa elettrica!

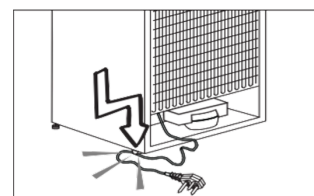

- > Non toccare mai la spina con le mani bagnate!

- > Non scollegare mai l'apparecchio tirando il cavo, ma tirare la spina stessa. Tenere sempre una mano appoggiata al pannello della presa mentre si estrae la spina dalla stessa.

- > Non collegare il frigorifero se la presa a muro è allentata.
- > Non collegare mai il frigorifero a dispositivi per il risparmio di energia. Tali sistemi sono dannosi per il prodotto.

- > Assicurarsi che l'apparecchio sia scollegato durante l'installazione, la manutenzione, la pulizia e le riparazioni.
- > Assicurarsi che il proprio **Centro di assistenza autorizzato** installi l'apparecchio e predisponga i collegamenti elettrici. Il produttore non può essere ritenuto responsabile di danni causati da procedure eseguite da personale non autorizzato.

- > Non mangiare ghiaccioli o cubetti di ghiaccio immediatamente dopo averli estratti dal vano freezer! Ciò può causare un'ustione da ghiaccio in bocca!

- > Non toccare gli alimenti congelati con le mani bagnate! Si possono attaccare alle mani!

- > Non collocare bevande liquide in bottiglia o in lattina nel vano freezer. Potrebbero scoppiare!

- > Non utilizzare mai pulitori a vapore o vapore per pulire o sbrinare il frigorifero. Il vapore che entra in contatto con i componenti elettrici del frigorifero può causare un corto circuito o scosse elettriche!

- > Non usare dispositivi meccanici o altri mezzi per accelerare il processo di sbrinamento. Usare solo quelli raccomandati dal costruttore.

- > Non utilizzare mai componenti del frigorifero come la porta o i cassetti come mezzi di appoggio o come gradini. Ciò può causare il ribaltamento dell'apparecchio o danneggiarlo.

- > Non danneggiare le aree in cui circola il refrigerante con utensili di foratura o taglio. Se i condotti del gas nell'evaporatore, le prolunghie dei tubi o i rivestimenti della superficie sono forati, il refrigerante potrebbe fuoriuscire, causando irritazione cutanea e lesioni oculari.

- > Non coprire o permettere a qualsiasi oggetto di bloccare

1. INFORMAZIONI IMPORTANTI RIGUARDANTI LA SICUREZZA E L'AMBIENTE

le aperture di ventilazione nel frigorifero.

- > Assicurarsi che le bevande con una gradazione alcolica più elevata siano ben chiuse e conservarle in posizione verticale.
- > Non utilizzare spray aerosol vicino all'apparecchio dal momento che ciò potrebbe causare un incendio o un'esplosione!
- > Articoli infiammabili, prodotti che contengono gas infiammabili (ad esempio spray) e materiali esplosivi non devono mai essere conservati all'interno dell'apparecchio.
- > Non appoggiare contenitori pieni di liquido sopra l'apparecchio. Fuoriuscite o spruzzi d'acqua su un componente elettrico potrebbero causare scosse elettriche o incendi.
- > Non conservare nel frigorifero prodotti che richiedono temperature regolate con precisione (come ad esempio vaccini, farmaci sensibili al calore, materiali per studi scientifici, ecc.).
- > Se non si intende utilizzare l'apparecchio per lungo tempo, scollegarlo e rimuovere gli alimenti dall'interno.
- > Se è presente una spia blu sul frigorifero, non osservare questa spia utilizzando uno strumento ottico.
- > L'esposizione dell'apparecchio a pioggia, neve, sole o vento è pericolosa in termini di sicurezza elettrica.
- > Se l'apparecchio è dotato di un sistema di controllo meccanico (termostato), attendere 5 minuti prima di collegare nuovamente l'apparecchio dopo averlo scollegato.
- > Non sovraccaricare il frigorifero. Gli oggetti all'interno del frigorifero possono cadere quando si apre la porta, causando lesioni o danni. Posizionare oggetti sopra l'apparecchio può dare luogo a rischi simili.
- > Se il frigorifero presenta una maniglia della porta, non utilizzare tale maniglia per spostarlo. La maniglia potrebbe essere allentata.
- > Fare attenzione a non porre la mano o qualsiasi altra parte del corpo nelle parti in movimento del frigorifero.
- > Durante il funzionamento dell'unità Ice Maker, non inserire la mano o qualsiasi altro oggetto estraneo nella macchina stessa.

1.2 Uso previsto

- > Questo prodotto è stato progettato per uso domestico. Non deve essere utilizzato in alcun modo diverso da quello per cui è previsto. Non è adatto per l'uso commerciale.
- > Deve essere usato solo per conservare il cibo.
- > Il produttore non sarà ritenuto responsabile per eventuali danni derivanti da uso o trasporto non corretti.
- > I pezzi di ricambio originali saranno disponibili per 10 anni dopo la data di acquisto del prodotto.

1.3 Sicurezza dei bambini

- > Se è presente una serratura sulla porta dell'apparecchio, la chiave deve essere tenuta fuori dalla portata dei bambini.
- > Non lasciare che i bambini giochino con il prodotto.



ATTENZIONE

Prima di provvedere allo smaltimento del vecchio frigorifero o freezer:

- I bambini possono rimanere intrappolati all'interno.
- Rimuovere le porte.
- Lasciare i ripiani in posizione per impedire ai bambini di arrampicarsi facilmente all'interno del prodotto.

1.4 Conformità alla direttiva RAEE e smaltimento del prodotto di scarto



Questo apparecchio è conforme alla direttiva europea RAEE (2012/19/UE). È contrassegnato da un simbolo di classificazione per i rifiuti di apparecchiature elettriche ed elettroniche (RAEE). Questo prodotto è stato fabbricato con parti e materiali di alta qualità che possono essere riutilizzati e sono adatti al riciclaggio. Pertanto, non smaltire il prodotto con rifiuti domestici o altri rifiuti comuni al termine della sua vita utile. Portarlo a un centro di raccolta per il riciclaggio di apparecchiature elettriche ed elettroniche. Consultare le autorità locali per conoscere la posizione di tali centri di raccolta.

1.5 Conformità alla direttiva RoHS

L'unità acquistata è conforme alla Direttiva Europea (2011/65/UE) in materia di Restrizioni sull'uso delle Sostanze Pericolose (RoHS). Non contiene materiali specificati nella Direttiva come dannosi o proibiti.

1.6 Informazioni sugli imballaggi

I materiali di imballaggio per questo prodotto sono stati realizzati a partire da materiali riciclabili in conformità con le normative ambientali nazionali. Non smaltire i materiali di imballaggio con rifiuti

domestici comuni o altri tipi di rifiuti. Portare questi materiali in un luogo di riciclaggio previsto dalle autorità locali.



ATTENZIONE

Rischio di incendio o esplosione:

- Questo prodotto utilizza un refrigerante infiammabile.
- Non usare dispositivi meccanici per sbrinare il frigorifero.
- Non usare prodotti chimici per la pulizia.
- Non forare il tubo del refrigerante.
- Se il tubo del refrigerante è forato, deve essere riparato solo da personale di assistenza autorizzato.
- Consultare il manuale di uso e manutenzione prima di pulire il prodotto. È necessario osservare tutte le istruzioni relative alla sicurezza.
- Smaltire il prodotto in conformità con le normative nazionali o locali.

1.7 Avvertenza relativa agli idrocarburi (HC)

Il sistema di raffreddamento del prodotto contiene il gas R600a. Questo gas è infiammabile. Fare attenzione quindi a non danneggiare il sistema di raffreddamento o i tubi durante l'utilizzo o il trasporto. Se danneggiati, tenere l'apparecchio lontano da potenziali fonti di accensione che potrebbero determinare la formazione di incendi, e ventilare la stanza in cui è posizionato l'apparecchio.



NOTA

Se l'apparecchio è danneggiato o se si osserva una perdita di gas, tenersi a distanza dal gas. Tale gas può provocare un'ustione da ghiaccio se viene a contatto con la pelle.



NOTA

Il tipo di gas utilizzato nel prodotto è elencato sulla targhetta dati, che si trova sulla parete interna sinistra del frigorifero.



AVVERTENZA

Non tentare mai di bruciare il prodotto come sistema di smaltimento.

1.8 Per apparecchi dotati di erogatore d'acqua/unità Ice Maker

- > La pressione di esercizio per l'ingresso dell'acqua fredda è pari a 1,7-5,5 bar (25-80 psi). Se la pressione dell'acqua supera i 5,5 bar (80 psi), installare una valvola limitatrice di pressione sulla rete idrica.
- > Se la pressione di alimentazione dell'acqua è inferiore a 1,7 bar (25 psi), è possibile utilizzare una pompa ausiliaria per compensare la bassa pressione.
- > Se non si è in grado di verificare la pressione dell'acqua, consultare un idraulico professionista.
- > Se durante l'installazione sussiste il rischio di impatto di un getto d'acqua, assicurarsi di utilizzare apparecchiature di protezione contro l'impatto di un getto d'acqua durante l'installazione.
- > Consultare un idraulico professionista se non si è sicuri se l'installazione comporta un rischio di impatto di un getto d'acqua.
- > Non installare nulla sopra o sull'ingresso dell'acqua calda.
- > Adottare le misure necessarie per impedire qualsiasi rischio di congelamento dei tubi.
- > L'intervallo di temperatura dell'acqua di esercizio è compreso tra un valore minimo pari a 1°C (34°F) e un valore massimo pari a 38°C (100°F).



AVVERTENZA

Non collegare mai il prodotto a un sistema di alimentazione dell'acqua fredda con una pressione superiore a 5,5 bar (80 psi).

2. ELENCO DEI COMPONENTI DEL FRIGORIFERO



- 1) Filtro dell'acqua (se applicabile)
- 2) Balconcino
- 3) Ripiani superiori del frigo (altezza regolabile)
- 4) Erogatore d'acqua
- 5) Balconcino di grandi dimensioni (altezza regolabile)
- 6) Filtro per gli odori
- 7) Cassetto per frutta e verdura
- 8) Display comandi
- 9) Vano Fresco
- 10) Unità Ice Maker (se applicabile)
- 11) Vaschetta del ghiaccio (se applicabile)
- 12) Cassetto superiore
- 13) Cassetto inferiore
- 14) Condensatore



NOTA

Le figure riportate in questo manuale d'uso sono schematiche e potrebbero non corrispondere esattamente al prodotto. Se il prodotto non presenta le parti descritte, le informazioni si applicano ad altri modelli.

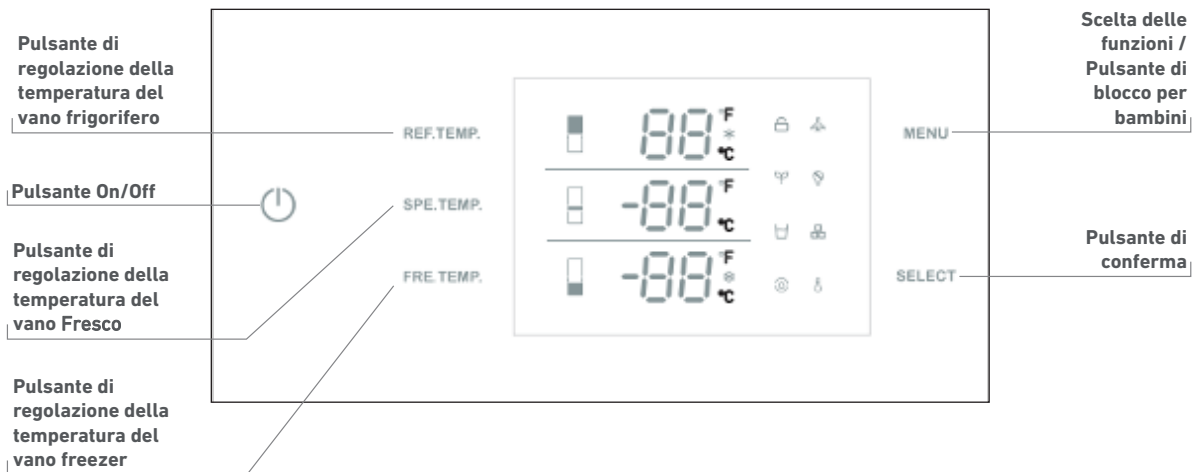

NOTA

Le figure riportate in questo manuale d'uso sono schematiche e potrebbero non corrispondere esattamente al prodotto. Se il prodotto non presenta le parti descritte, le informazioni si applicano ad altri modelli.

3.1 Pulsante On/Off

Serve per accendere e spegnere l'intero apparecchio. Premere il pulsante per accendere l'apparecchio. Esso si accende dopo 5 secondi. Per lo spegnimento dell'apparecchio, premere e tenere premuto il pulsante On/Off per 2 secondi.

3.2 Pulsante per selezionare le funzioni e per attivare/disattivare il blocco per bambini

Il blocco per bambini è una funzione che impedisce ai bambini di modificare le impostazioni dell'apparecchio. Premere e tenere premuto il pulsante MENU per 3 secondi per bloccare/sbloccare il pannello di controllo. Quando il blocco per bambini è attivato, il simbolo di un lucchetto si illumina sul display.

3.3 Pulsante di regolazione della temperatura del vano frigorifero

Premere il pulsante REF. TEMP. (Temperatura frigorifero) per regolare la temperatura all'interno di un intervallo compreso tra 2°C (35°F) e 8°C (46°F). La

temperatura migliore per lo scomparto degli alimenti freschi è pari a 4°C (39°F).

La funzione di raffreddamento rapido (Super Cool) può essere attivata continuando a premere il pulsante dopo aver raggiunto i 2°C (35°F). Il simbolo "neve" si illuminerà sul display e la funzione si attiva. Il frigorifero funziona a 2°C (35°F) per 24 ore. Trascorso questo periodo di tempo, la funzione si interrompe automaticamente e il vano frigorifero torna all'impostazione di temperatura originale.

NOTA: per il vano frigo l'impostazione predefinita per la temperatura è pari a 5°C (41°F).

3.4 Pulsante di regolazione della temperatura del vano Fresco

Premere il pulsante SPE. TEMP. (Temperatura speciale) per regolare la temperatura del vano speciale del frigo entro un intervallo compreso tra -1°C (30°F) e 5°C (41°F).

NOTA: per il vano speciale del frigo l'impostazione predefinita per la temperatura è pari a 2°C (35°F).

3.5 Pulsante di regolazione della temperatura del vano freezer

Premere il pulsante FRE. TEMP. (Temperatura freezer) per regolare la temperatura del vano freezer all'interno di un intervallo compreso tra -15°C (5°F) e -24°C (-11°F).

La funzione di congelamento rapido (Super Freeze) può essere attivata continuando a premere il pulsante dopo aver raggiunto i -24°C (-11°F). Quando il simbolo "neve" si accende sul display, la funzione Super

3. ISTRUZIONI PER L'IMPOSTAZIONE DEL DISPLAY

Freezer si attiva e il freezer opera a -24°C (-11°F) per 24 ore. Trascorso questo periodo di tempo, la funzione si interrompe automaticamente e il vano freezer torna all'impostazione di temperatura originale.

 **NOTA**
Per il vano freezer l'impostazione predefinita per la temperatura è pari a -18°C (0°F).

3.6. Modalità Vacanza

Premere il pulsante MENU fino all'accensione del simbolo della vacanza, quindi premere il pulsante SELECT (SELEZIONA) per abilitare la funzione. Quando la funzione modalità Vacanza è abilitata, la temperatura del frigo è impostata automaticamente a 17°C (62°F) e quella del freezer a -18°C (0°F). Quando è selezionata la modalità Vacanza, il sistema funziona in modo continuo. Per disattivare la modalità Vacanza, premere il pulsante MENU finché il simbolo di vacanza non si illumina, quindi premere SELECT.

 **NOTA**
Non conservare alimenti nel vano degli alimenti freschi quando è attivata la modalità Vacanza.

3.7. Modalità Sabbath

Premere il pulsante MENU fino all'accensione del simbolo modalità Sabbath, quindi premere il pulsante SELECT (SELEZIONA) per abilitare la funzione. Quando la funzione modalità Sabbath è abilitata, tutte le spie, i buzzer e i display sono spenti. Per disattivare la modalità Sabbath, premere il pulsante MENU finché il simbolo di modalità Sabbath non si illumina, quindi premere SELECT.

3.8. Modalità Eco

Premere il pulsante MENU fino all'accensione del simbolo modalità Eco, quindi premere il pulsante SELECT (SELEZIONA) per abilitare la funzione. Quando la funzione modalità Eco è abilitata, la temperatura del frigo è impostata automaticamente a 8°C (46°F) e quella del freezer a -15°C (5°F). Per disattivare la modalità Eco, premere il pulsante MENU finché il simbolo Eco non si illumina, quindi premere SELECT.

3.9. Erogatore d'acqua (se applicabile)

Premere il pulsante MENU fino all'accensione del simbolo dell'erogatore d'acqua, quindi premere il pulsante SELECT (SELEZIONA) per abilitare la funzione. Quando la funzione di erogazione dell'acqua è attivata, è possibile erogare acqua fresca dall'erogatore montato sulla parete interna.

3.10. Produzione di ghiaccio (se applicabile)

Premere il pulsante MENU fino all'accensione del simbolo di produzione di ghiaccio, quindi premere il pulsante SELECT (SELEZIONA) per abilitare la funzione. Quando la funzione di produzione di ghiaccio è abilitata, l'unità Ice Maker funziona automaticamente e i cubetti di ghiaccio si accumulano nel vassoio del ghiaccio. La produzione di ghiaccio è pari a 1,8 kg (3,9 lbs)/24 ore.

 **NOTA**
Preparare il filtro dell'acqua per l'uso prima di utilizzare l'unità Ice Maker. Dopo aver collegato il frigorifero a una fonte d'acqua o dopo aver sostituito il filtro dell'acqua, riempire e gettare due contenitori pieni di ghiaccio.

3.11. Sostituzione del filtro dell'acqua (se applicabile)

Il simbolo del filtro dell'acqua lampeggia ed emette un segnale acustico per avvisare l'utente di sostituire il filtro dell'acqua. Dopo aver completato la sostituzione, premere e tenere premuto il pulsante SELECT (SELEZIONA) per 5 secondi per effettuare il reset. L'intervallo di sostituzione impostato è di 130 giorni.

3.12. Selezione Celsius e Fahrenheit

Per passare da Celsius a Fahrenheit, premere il pulsante MENU fino a quando si accende il simbolo di selezione Celsius e Fahrenheit. Premere il pulsante SELECT (SELEZIONA) per confermare la propria scelta.

4.1 Modi per risparmiare energia



AVVERTENZA

Collegare il frigorifero a un sistema per il risparmio energetico è pericoloso, dal momento che ciò può danneggiare l'apparecchio.

- > Non lasciare le porte del frigorifero aperte per molto tempo.
- > Non inserire alimenti caldi o bevande calde nel frigorifero.
- > Non sovraccaricare il frigorifero. La capacità di raffreddamento diminuisce quando la circolazione dell'aria nel frigorifero viene ostacolata.
- > Non posizionare il frigorifero alla luce diretta del sole. Installare il prodotto ad almeno 30 cm (12") di distanza da fonti di calore come cucine, forni, unità di riscaldamento e stufe e ad almeno 5 cm (2") di distanza da forni elettrici.
- > Assicurarsi di conservare gli alimenti in contenitori chiusi all'interno del frigorifero.
- > È possibile rimuovere il ripiano del cassetto nel vano freezer per riempire il vano freezer con la quantità massima di alimenti. Il valore di consumo di energia dell'apparecchio fornito è stato determinato con il ripiano o il cassetto del vano freezer rimossi e con il frigorifero riempito con la quantità massima di alimenti. Non c'è nulla di male nella scelta di utilizzare un ripiano o un cassetto in base alle forme e alle dimensioni degli alimenti da congelare.
- > Scongelare gli alimenti surgelati nel vano frigo fa risparmiare energia e preserva la qualità degli alimenti.



NOTA

La temperatura della stanza in cui si trova il frigorifero dovrebbe essere almeno di 10°C (50°F). In termini di efficienza, non è consigliato l'utilizzo del frigorifero in situazioni ambientali più fredde.



NOTA

L'interno del frigorifero deve essere mantenuto perfettamente pulito.



NOTA

Se due frigoriferi devono essere installati uno accanto all'altro, deve essere presente uno spazio pari ad almeno 4 cm (1½") di distanza tra gli stessi.

4.2 Consigli per il vano degli alimenti freschi

- > Assicurarsi che il cibo non tocchi il sensore di temperatura nel vano degli alimenti freschi. Per permettere al vano degli alimenti freschi di mantenere la propria temperatura ideale di conservazione, il sensore non deve essere ostruito da alimenti.
- > Non mettere bevande o cibi caldi all'interno dell'apparecchio.

4.3 Uso iniziale

Prima di utilizzare l'apparecchio, assicurarsi che siano stati effettuati tutti i preparativi in conformità con le istruzioni fornite nel paragrafo "Informazioni importanti riguardanti la sicurezza e l'ambiente" e nel Manuale di installazione.

- > Pulire l'interno del frigorifero come consigliato nel paragrafo "Manutenzione e pulizia". Prima di accendere il frigorifero, assicurarsi che l'interno sia asciutto.
- > Collegare il frigorifero a una presa con messa a terra. L'illuminazione interna si accende quando la porta del frigorifero è aperta.
- > Lasciare il frigorifero in funzione per sei ore prima di inserire all'interno degli alimenti e non aprire la porta dello stesso se non è necessario.



NOTA

Si sente un rumore quando il compressore si avvia. Anche i liquidi e i gas sigillati all'interno dell'impianto di refrigerazione possono causare rumore, anche se il compressore non è in funzione. Ciò è abbastanza normale.



NOTA

I bordi anteriori del frigorifero possono essere caldi al tatto. Questo è normale. Queste zone sono progettate per essere calde per impedire la formazione di condensa.

5. UTILIZZO DELL'APPARECCHIO

5.1 Doppio sistema di raffreddamento

Il frigorifero è dotato di due sistemi di raffreddamento separati, uno per il vano degli alimenti freschi e uno per il vano freezer.

In questo modo l'aria e gli odori presenti nel vano degli alimenti freschi e nel vano freezer non si mescolano.

Grazie a questi due sistemi di raffreddamento separati, la velocità di raffreddamento è di molto superiore a quella di altri frigoriferi. Inoltre, ciò permette un ulteriore risparmio di energia, dal momento che lo sbrinamento viene eseguito separatamente.

5.2 Congelamento di alimenti freschi

> Avvolgere gli alimenti o collocarli in un contenitore coperto prima di metterli nel frigorifero.

> Bevande e alimenti caldi devono essersi raffreddati a temperatura ambiente prima di poterli mettere nel frigorifero.

> Gli alimenti da congelare devono essere freschi e in buone condizioni.

> Dividere il cibo in porzioni a seconda delle necessità di consumo giornaliero o in base ai pasti della famiglia.

> Confezionare gli alimenti in modo ermetico per evitare che si secchino, anche se saranno conservati per breve tempo.

> I materiali da utilizzare per l'imballaggio devono essere resistenti agli strappi e resistenti al freddo, all'umidità, agli odori, agli oli e agli acidi. Devono inoltre essere a tenuta d'aria. Inoltre, essi devono essere ben sigillati e realizzati con materiali facili da utilizzare, adatti per surgelatori.

> Gli alimenti congelati devono essere utilizzati immediatamente dopo lo scongelamento e non devono mai essere nuovamente congelati.

> Non congelare grandi quantità di alimenti in una sola volta. La qualità degli alimenti viene mantenuta nel modo migliore quando essi vengono congelati fino al cuore il più rapidamente possibile.

> Se si collocano alimenti caldi nel vano freezer, il sistema di raffreddamento funziona in modo continuo finché gli alimenti non risultano congelati.

5.3 Consigli per la conservazione di alimenti congelati

> Gli alimenti congelati acquistati devono essere conservati nelle condizioni e alla temperatura indicate dal produttore degli alimenti stessi.

> Per garantire che sia mantenuta la qualità elevata raggiunta dal produttore degli alimenti congelati e dal rivenditore degli alimenti, prestare attenzione alle seguenti raccomandazioni:

1. Dopo l'acquisto, mettere le confezioni nel freezer il più rapidamente possibile.
2. Assicurarci che le confezioni siano etichettate e datate.
3. Verificare se sulla confezione la data riportata nelle indicazioni "Da consumare entro" oppure "Da consumare preferibilmente entro" è stata o meno superata.

5.4 Disposizione degli alimenti

Vano	Alimenti
Ripiani del vano freezer	Vari alimenti congelati (carne, pesce, gelato, verdure, ecc.)
Vassoio per le uova	Uova
Ripiani del vano frigo	Alimenti in padelle, piatti coperti e contenitori chiusi
Balconcini nel vano frigo	Alimenti piccoli e confezionati o bevande (latte, succo di frutta, birra, ecc.)
Cassetto per frutta e verdura	Frutta e verdura
Vano speciale del frigo	Prodotti di gastronomia (formaggio, burro, salame, ecc.)

5.5 Temperatura di funzionamento

FREEZER	FRIGO	NOTE
-18°C (0°F)	4°C (39°F)	Questa è l'impostazione normale consigliata.
-20°C (-4°F)	3°C (37°F)	Queste impostazioni sono consigliate quando la temperatura ambiente è superiore a 30°C (86°F).
Super Freeze	4°C (39°F)	Utilizzare quando si desidera congelare il cibo in breve tempo. L'apparecchio torna alla modalità precedente quando la procedura è terminata.
-24°C (-11°F)	2°C (35°F)	Utilizzare queste impostazioni se si pensa che il vano frigo non sia abbastanza freddo a causa delle condizioni ambientali calde o dell'apertura e chiusura frequenti della porta.
-18°C (0°F) o più freddo	Super Cool	Utilizzare questa funzione quando si collocano parecchie cose in una sola volta nel vano frigo o quando è necessario raffreddare rapidamente gli alimenti. Si consiglia di attivare la funzione Super Cool 4-8 ore prima di aggiungere alimenti.

Temperatura di funzionamento consigliata:

Frigo: 4°C (39°F), Freezer: - 18°C (0°F).

5. UTILIZZO DELL'APPARECCHIO

5.6 Balconcini

Per rimuovere un balconcino, tenerlo dal fondo, sollevarlo e farlo scivolare fuori. Osservare la figura.

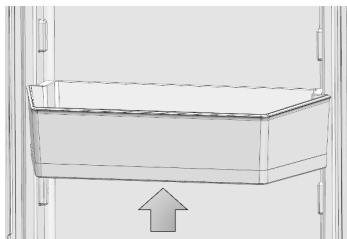

Per regolare l'altezza di un balconcino, tenere premuti i pulsanti sui lati destro e sinistro per sistemare il balconcino nella posizione desiderata senza doverlo rimuovere. Per rimuovere il balconcino regolabile, tenere premuti i pulsanti, sollevare completamente il balconcino e tirarlo verso di sé. Per reinstallare il balconcino, posizionarlo al suo posto sulla porta e premere i pulsanti per farlo scorrere verso il basso. Osservare la figura.

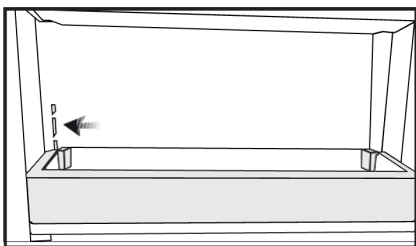

5.7 Ripiani in vetro

L'altezza dei ripiani in vetro può essere regolata manualmente o utilizzando le staffe posteriori. Tenendo un ripiano dal basso, sollevare la parte anteriore e portarla in posizione angolata. Le linguette sulle staffe si liberano e il ripiano in vetro si sposta su e giù.

Per rimuovere un ripiano

- Tenere la parte anteriore del ripiano, quindi sollevarlo delicatamente e farlo scorrere all'esterno.

Per reinserirlo

- Tenere il ripiano angolato in modo che la parte anteriore sia più alta della parte posteriore, quindi inserire il gancio superiore nella tacca del ripiano superiore che si desidera utilizzare.
- Abbassare delicatamente la parte anteriore.



NOTA

Per evitare di rompere o graffiare l'interno del frigo, utilizzare cautela durante la movimentazione dei ripiani in vetro.

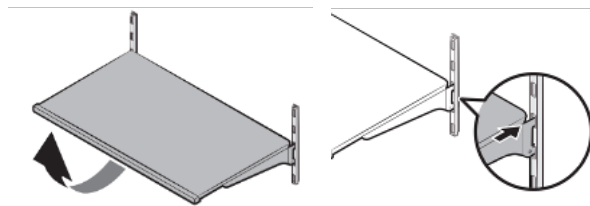

AVVERTENZA

È necessario che i ripiani siano svuotati prima di rimuoverli.



AVVERTENZA

È necessario attendere che i ripiani in vetro raggiungano la temperatura ambiente prima di immergerli in acqua per la pulizia.



AVVERTENZA

La porta potrebbe non chiudersi se i balconcini sono posizionati allo stesso livello dei ripiani in vetro. Dopo aver posizionato i ripiani, assicurarsi che la porta possa chiudersi in modo corretto.

5.8 Cassetti del frigorifero

Per rimuovere un cassetto

- Estrarre il cassetto fino a quando non si ferma.
- Sganciare delicatamente la parte anteriore del cassetto, quindi estrarlo completamente.

Per installare un cassetto

- Tirare le guide il più in avanti possibile.
- Allineare gli spazi vuoti posti negli angoli posteriori del cassetto con i componenti situati alle estremità posteriori delle guide.
- Spingere lentamente il cassetto verso il basso fino a quando si avverte che esso si aggancia alle guide nella parte anteriore.

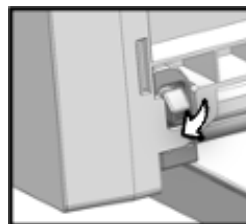
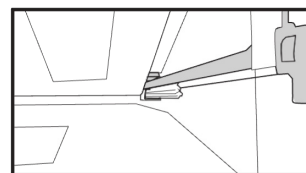
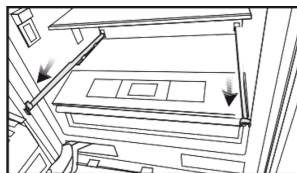

NOTA

Assicurarsi che i componenti sui lati destro e sinistro delle guide siano saldamente fissati durante l'installazione del cassetto.

**NOTA**

Non lasciare mai le verdure nei propri sacchetti di plastica all'interno del cassetto. Se lasciate nei loro sacchetti di plastica esse marciranno in breve tempo.

I cassettetti conservano l'umidità delle verdure, permettendo di conservarle più a lungo senza doverle tenere nei propri sacchetti.

Se si preferisce che le verdure non entrino in contatto tra di loro per motivi di igiene, è possibile utilizzare carta perforata, schiuma o altri materiali simili invece di sacchetti di plastica.

Quando si posizionano le verdure nei cassettetti, devono essere presi in considerazione i loro specifici pesi. Le verdure pesanti e dure devono essere poste sul fondo del cassetto e quelle leggere e morbide nella parte superiore. Pere, kiwi, pomodori, cetrioli, albicocche, pesche, broccoli, lattuga, cavolo, prezzemolo e spinaci sono frutti e verdure che emettono gas etilene. Non collocarli nello stesso cassetto con altri frutti e verdure. Il gas etilene emesso da questi alimenti fa sì che gli altri frutti e verdure maturino prima e marciscano in un lasso di tempo più breve.

Non rimuovere il cassetto dal frigorifero a meno che non sia necessario farlo.

5.9 Vano Fresco

Questa sezione è progettata per la conservazione di alimenti come pesce, carne e verdure, come anche di prodotti di gastronomia come formaggi e salumi. È possibile controllare la temperatura in questo vano per conservarli meglio.

**NOTA**

Le procedure di rimozione/installazione per il vano speciale del frigo sono identiche a quelle per i cassettetti del frigorifero.

5.10 Cassetti del freezer

Il vano freezer conserva gli alimenti a una temperatura compresa tra -24°C (-11°F) e -18°C (0°F), per mantenere la loro freschezza a lungo.

Per rimuovere il cassetto

- Estrarre il cassetto del freezer fino al suo arresto.
- Svitare la vite di fissaggio del cassetto e rimuoverlo con cautela.

Per installare il cassetto

- Estrarre il cassetto del freezer fino al suo arresto.

- Abbassare lentamente il cassetto per frutta e verdura e avvitare il bullone di fissaggio del cassetto.

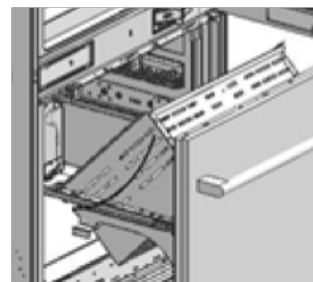
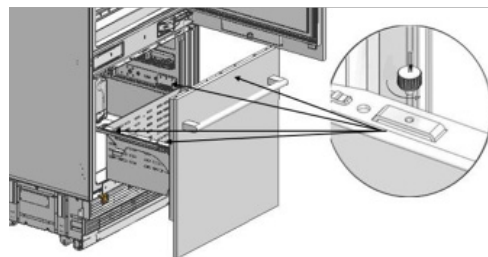

5.11 Regolazione delle cerniere

Per regolare la tensione delle cerniere: La tensione delle cerniere inferiori e superiori del vano degli alimenti freschi può essere regolata con l'ausilio di un avvitatore elettrico. Spostare la vite di regolazione delle cerniere dalla posizione "0" alla posizione "1".

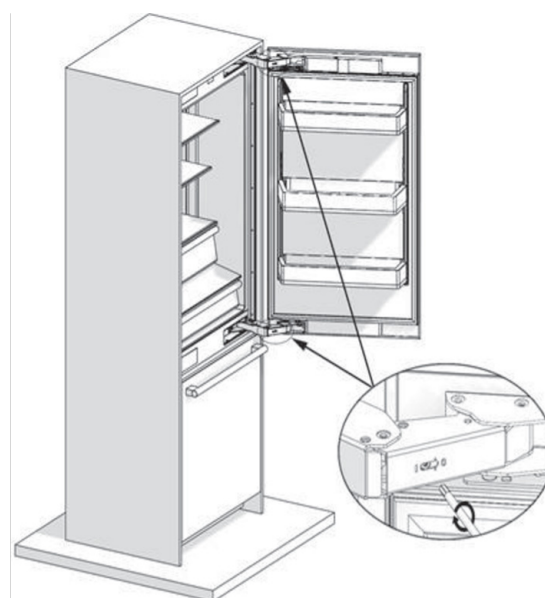

5.12 Cambiare il verso della porta

Consultare le istruzioni di installazione fornite con il prodotto.

6. MANUTENZIONE E PULIZIA

6. Manutenzione e pulizia

La vita utile del prodotto risulterà prolungata e i problemi riscontrati frequentemente si verificheranno meno spesso se il prodotto viene pulito periodicamente.



AVVERTENZA

Spegnere il prodotto prima della pulizia.



AVVERTENZA

Si consiglia di pulire il condensatore ogni sei mesi utilizzando dei guanti. Non utilizzare un aspirapolvere.

Non usare mai benzina, benzene o sostanze simili per la pulizia.

Non usare mai strumenti affilati o abrasivi, sapone, detersivi domestici, detersivo o cera per la pulizia. Sciogliere un cucchiaino di bicarbonato di sodio in mezzo litro di acqua. Immergere un panno nella soluzione e strizzarlo accuratamente. Utilizzare il panno per pulire l'interno del frigorifero e asciugare bene.

Assicurarsi che l'acqua non entri nell'alloggiamento della lampada o in altre parti elettriche.

Se non si utilizza il frigorifero per lungo tempo, scollegare la spina, rimuovere tutti gli alimenti dall'interno, pulirlo e lasciare la porta aperta.

Controllare regolarmente che le guarnizioni della porta siano pulite. In caso contrario, pulirle.

Estrarre dall'apparecchio tutto il contenuto prima di rimuovere la porta e i ripiani superiori del frigo. Rimuovere i balconcini tirandoli verso l'alto. Far scorrere i ripiani verso il basso per reinstallarli dopo la pulizia.

Non utilizzare mai acqua o detersivi contenenti cloro per pulire le superfici esterne o le parti cromate del prodotto. Il cloro provoca abrasioni su superfici metalliche di questo tipo.

6.1 Come prevenire odori sgradevoli

Nei nostri frigoriferi non sono utilizzati materiali che possono provocare odori. Tuttavia, gli odori possono essere emessi da alimenti conservati in modo non corretto o se le superfici interne del prodotto non sono pulite come richiesto.

Prestare attenzione ai seguenti suggerimenti per evitare questo problema:

È importante che il frigorifero sia mantenuto pulito. Residui di cibo, fuoriuscite, ecc. possono causare odori. Per questo motivo, pulire il frigorifero con una soluzione di bicarbonato di sodio disciolta in acqua ogni 15 giorni. Non usare mai detersivi o

sapone.

Conservare gli alimenti in contenitori chiusi. Microrganismi fuoriusciti da contenitori non coperti possono causare odori sgradevoli.

Non tenere mai nel frigorifero cibi scaduti o avariati.

6.2. Protezione delle superfici in plastica

Non collocare nel frigorifero contenitori non sigillati contenenti oli in forma liquida o pasti cotti nell'olio, dal momento che potrebbero danneggiare le superfici in plastica del frigorifero stesso.

Se l'olio si rovescia o si sparge sopra superfici in plastica, pulire e sciacquare immediatamente le aree interessate utilizzando acqua calda.

6.3 Pulizia delle superfici interne

Per pulire le superfici interne e tutte le parti removibili, lavarle con una soluzione delicata di sapone, acqua e bicarbonato di sodio. Sciacquare e asciugare accuratamente.

Non consentire che l'acqua entri in contatto con i dispositivi di illuminazione o con il pannello di controllo.



AVVERTENZA

Non usare aceto, alcool o altri detersivi a base di alcool su nessuna delle superfici interne.

6.4 Superfici esterne in acciaio inossidabile

Utilizzare un detersivo per acciaio inossidabile non abrasivo. Applicarlo con un panno morbido privo di lanugine.

Per la lucidatura, pulire delicatamente la superficie con un panno umido in microfibra e proseguire con un panno asciutto in pelle di daino.

Strofinare sempre nella direzione della grana dell'acciaio inossidabile.

7. Risoluzione dei problemi

Si prega di rivedere questo elenco prima di rivolgersi all'assistenza clienti. In questo modo si risparmieranno tempo e denaro. Questo elenco contiene problemi riscontrati di frequente che non sono il risultato di lavorazioni difettose o usura. Il prodotto potrebbe non disporre di alcune delle funzionalità qui descritte.

Il frigorifero non funziona

- Potrebbe non essere collegato correttamente alla presa.
 - > Collegare il prodotto correttamente alla presa.
- Il fusibile della presa a cui è collegato il frigorifero o il fusibile principale potrebbero essere bruciati.
 - > Controllare il fusibile.

È presente della condensa nel vano frigo

- La porta può essere stata aperta/chiusa frequentemente.
 - > Evitare di aprire/chiedere spesso la porta del frigorifero.
- L'ambiente circostante può essere troppo umido.
 - > Non installare il frigorifero in luoghi con un livello di umidità molto alto.
- Alimenti contenenti liquidi possono essere stati collocati all'interno del frigorifero in contenitori privi di coperchio.
 - > Non collocare alimenti contenenti liquidi all'interno del frigorifero in contenitori non sigillati.
- La porta del frigorifero può essere stata lasciata socchiusa.
 - > Non lasciare le porte del frigorifero aperte per molto tempo.

Il compressore non funziona

- Il dispositivo di protezione da sovraccarico termico del compressore spegne il compressore nel caso si verifichi un improvviso guasto all'alimentazione o quando l'apparecchio viene scollegato e quindi nuovamente collegato alla presa, dal momento che la pressione del refrigerante nel sistema di raffreddamento del frigorifero non è ancora stata equilibrata.
- Il frigorifero inizia a funzionare nuovamente dopo circa 6 minuti. Se, trascorso tale periodo di tempo, il frigorifero non ha ripreso a funzionare, contattare il proprio Centro di assistenza autorizzato.
- Il freezer è in un ciclo di sbrinamento. >>> Tale circostanza è normale per un frigorifero che esegue uno sbrinamento completamente automatico. Un ciclo di sbrinamento viene eseguito periodicamente.
- Il frigorifero potrebbe non essere collegato alla

presa.

- > Assicurarsi che la spina si adatti alla presa.
- Le impostazioni della temperatura possono non essere corrette.
 - > Selezionare il valore di temperatura corretto.
- Possibile mancanza di alimentazione.
 - > Il frigorifero inizia a funzionare di nuovo normalmente una volta ripristinata l'alimentazione.

Il rumore di funzionamento aumenta quando il frigorifero è in funzione

Le prestazioni del frigorifero possono variare in base alle variazioni della temperatura ambiente. Questo è normale e non costituisce un difetto.

Vibrazioni o rumore

- Il pavimento potrebbe non essere stabile o livellato.
 - > Se il frigorifero oscilla quando spostato leggermente, regolare i piedini per bilanciarlo. Assicurarsi che il pavimento sia livellato e sia in grado di sostenere il peso del frigorifero.
- Oggetti posizionati sulla parte superiore del frigorifero possono causare rumore.
 - > Rimuovere qualsiasi oggetto collocato sopra al frigorifero.

Dal frigorifero provengono rumori come fuoriuscite o spruzzi di liquidi

- Il funzionamento ordinario del frigorifero comporta flussi di liquidi o gas. Questo è normale e non costituisce un difetto.

Si sente un fischio provenire dal frigorifero

- Per raffreddare il frigorifero si utilizzano delle ventole. Questo è normale e non costituisce un difetto.

Sulle pareti interne del frigorifero si accumula umidità

- Un clima caldo e umido aumenta la formazione di ghiaccio e la condensa. Questo è normale e non costituisce un difetto.
- Le porte possono essere state aperte frequentemente o lasciate socchiusa per molto tempo.
 - > Evitare di aprire spesso le porte del frigorifero. Chiudere le porte, se aperte.
- La porta potrebbe essere stata lasciata socchiusa.
 - > Chiudere completamente la porta.

È presente un accumulo di umidità sulle superfici esterne del frigorifero o tra le porte

- L'aria dell'ambiente può essere umida. Ciò è abbastanza normale in caso di condizioni atmosferiche o climatiche umide.
 - > La condensa scomparirà con la diminuzione del

7. RISOLUZIONE DEI PROBLEMI

livello di umidità.

- La condensa esterna può formarsi nella sezione tra le due porte del frigorifero se si utilizza raramente l'apparecchio. Questo è normale. Tale condensa scomparirà con un utilizzo più frequente.

All'interno del frigorifero è presente un odore sgradevole

- È possibile che non sia stata eseguita una pulizia regolare.
 - > Pulire l'interno del frigorifero utilizzando una spugna, acqua tiepida oppure una soluzione di acqua e bicarbonato di sodio.
- Alcuni contenitori o materiali di imballaggio possono essere fonte di odori sgradevoli.
 - > Utilizzare un contenitore o materiali di imballaggio diversi di marche diverse.
- Alimenti contenenti liquidi possono essere stati collocati all'interno del frigorifero in contenitori privi di coperchio.
 - > Conservare gli alimenti in contenitori chiusi. Microrganismi fuoriusciti da contenitori non coperti possono causare odori sgradevoli.
- Rimuovere dal frigorifero qualsiasi alimento scaduto o avariato.

La porta non si chiude

- Le confezioni degli alimenti possono impedire la chiusura della porta.
 - > Riposizionare eventuali confezioni che ostruiscono la porta.
- Il frigorifero potrebbe non essere collocato in una posizione stabile sul pavimento.
 - > Regolare i piedini del frigorifero secondo necessità per assicurarsi che sia stabile.
- Il pavimento potrebbe non essere livellato o solido.
 - > Assicurarsi che il pavimento sia livellato e sia in grado di sostenere il peso del frigorifero.

I cassetti per frutta e verdura sono bloccati

- È possibile che alcuni alimenti tocchino la parte superiore del cassetto per frutta e verdura.
 - > Riposizionare gli alimenti all'interno del cassetto per frutta e verdura.



AVVERTENZA

Se non è possibile risolvere il problema anche seguendo le istruzioni riportate in questo paragrafo, consultare il proprio rivenditore o il Centro di assistenza autorizzato. Non tentare mai di riparare da soli un prodotto mal funzionante.

8. Cura e assistenza

Questo manuale spiega tutte le principali caratteristiche del prodotto. Per ulteriori informazioni o esigenze di assistenza tecnica, rivolgersi al rivenditore o visitare il nostro sito web:

> in Italia

<https://it.bertazzoni.com/altro/assistenza-e-manutenzione>

> nel Regno Unito

<https://uk.bertazzoni.com/more/care-service>

> in Francia

<https://fr.bertazzoni.com/customer-care>

> in Spagna

<https://universal.bertazzoni.com/more/care-service>

> nei Paesi Bassi

<https://nl.bertazzoni.com/zorg-en-service>

> in Svezia

<https://se.bertazzoni.com/more/care-service>

> in Danimarca

<https://dk.bertazzoni.com/more/care-service>



IMPORTANTE

Prima di chiamare, prendere nota del modello, del tipo e del numero di serie reperibili sulla targhetta, oltre che degli eventuali messaggi visualizzati sul display.

La targhetta si trova all'interno dell'apparecchio, sulla parte laterale, vicino ai ripiani.

Prima di chiamare, verificare di avere a portata di mano le seguenti informazioni:

- Data di acquisto;
- Nome del rivenditore in cui il prodotto è stato acquistato.

NOTE

.....

.....

.....

.....

.....

.....

.....

.....

.....

.....

.....

.....

.....

.....

.....

.....

.....

.....

.....

.....

.....

.....

